

Wine SP100, un excellent rendement et une faible consommation

Conçus pour des volumes allant jusqu'à 100m³*, les climatiseurs WineMaster, SP100/SP100-8 permettent un rendement exceptionnel pour une réelle économie d'énergie.



Principales caractéristiques

- Thermostat électronique à affichage digital
- Filtre à poussière pour un entretien facile
- Fonction réchauffage
- Turbines à réaction pour une consommation maîtrisée
- Gaz réfrigérant R407C écologique
- 2 types de liaisons entre les 2 unités : 4,5m ou 8m



LE WINE SP100 PERMET DE CONSERVER UN GRAND NOMBRE DE BOUTEILLES

- Maintien d'une température constante dans la cave entre 8 et 15°
- Hygrométrie maîtrisée : condensation des excès et évacuation de l'humidité vers l'extérieur
- Système anti-vibration grâce à des éléments montés sur des amortisseurs en caoutchouc
- Utilisation d'un fluide réfrigérant écologique (Gaz R407C sans CFC)
- Entretien aisé avec un simple filtre à changer une fois dans l'année en moyenne
- Garantie de 2 ans contre tout défaut de fabrication

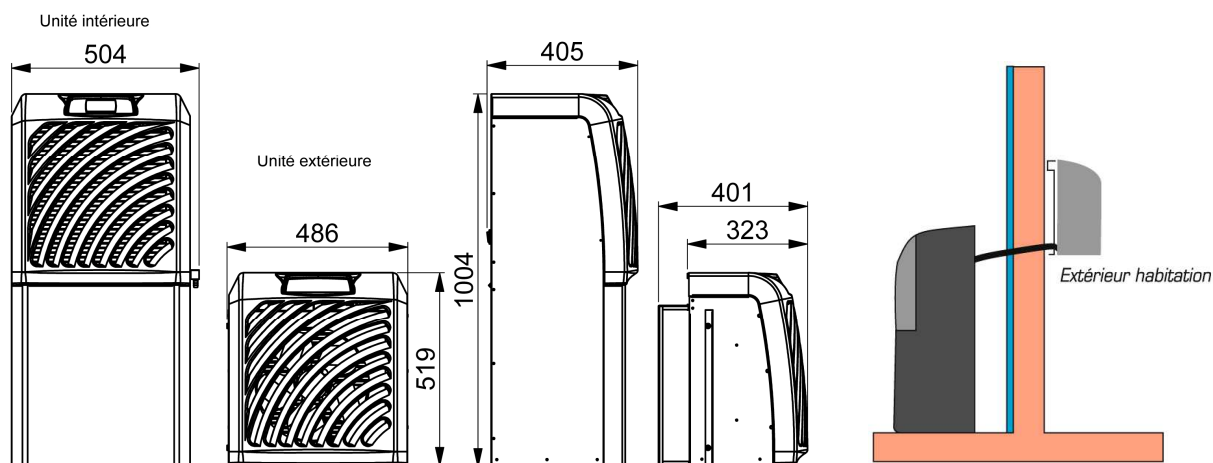

Référence	Wine SP100
Alimentation électrique	230-240 V - 50Hz
Capacité de climatisation*	Jusqu'à 100 m³
Dimensions hors tout en mm	L.480 x H.1005 x P.395
Poids en Kg	45
Puissance frigorifique	2500 W
Puissance absorbée	1250 W
Niveau sonore dans la cave (à 1m et à 3m)	53 dB / 50 dB
Débit d'air dans la cave (côté froid)	500m³/h
Débit d'air extérieur (côté chaud)	750m³/h
Fluide frigorigéne	R407 C
Résistance de chauffage	1000 W

* dans une cave très bien isolée

